

Xバナーサンキュー 組立説明書

14NOV22XYZ
Ver. 2.0

梱包内容



▲ 専用バッグ:1つ



▲ 本体中心部樹脂パーツ:1つ



▲ 上部バー:2本



▲ 下部バー:2本



▲ 本体支えバー:1本

完成図



本体にバナーは含まれておりません

組立方法

①



本体中心部樹脂パーツの穴に本体支えバーを差し込みます。

②

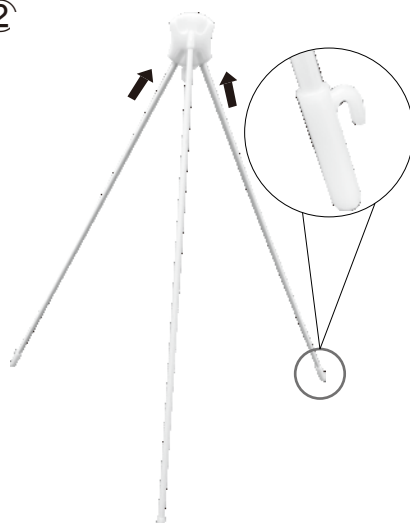

本体中心樹脂パーツ下部の穴に下部バーを2本差し込みます。そして、本体をゆっくり自立させます。

③

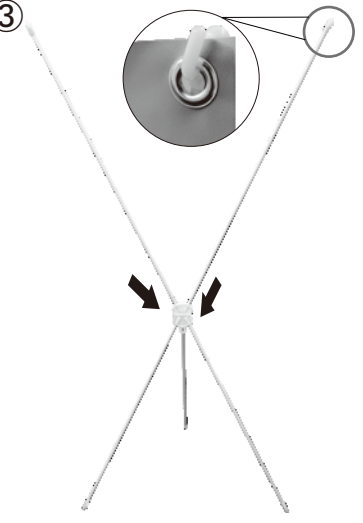

本体中心樹脂パーツ上部の穴に上部バーを2本差し込みます。4つのフックにバナーを取り付けます。(バナーの張り過ぎ注意して下さい)

注意事項

- ・対応バナーサイズ Xバナーサンキュー (W)600mm×(H)1,550mm
- ・本製品は屋外および、屋内であっても風が吹き込むような場所ではお使い頂けません
- ・バナーの4隅に内径12mmのハトメ加工を施して下さい(右図参照)
- ・ハトメ加工、展張のテンションに耐えられないバナー素材はお使い頂けません
- ・バナーを取り付ける際に強いテンションがかかりますので、特に顔や目に上部バーが当たらないように十分ご注意ください
- ・組立、設置後に上部バーや下部バー、バナーなどを持ち、吊り上げて移動すると破損する恐れがありますので、移動させる場合は必ず一旦分解してから移動させて下さい
- ・設計以上の過度な負荷には耐えられませんので、組み立てや設置に際しては十分ご注意ください
- ・組み立て時および設置時は周囲を確認し、人や物にぶつからないように十分ご注意ください(転倒、破損等による怪我や事故につきましては、一切責任を負いかねます)
- ・万一、納入時における製品の不具合が発生した場合には製品のみ代替提供いたします
- ・予告なく仕様の変更や規格の改廃を行うことがございますので、予めご了承ください

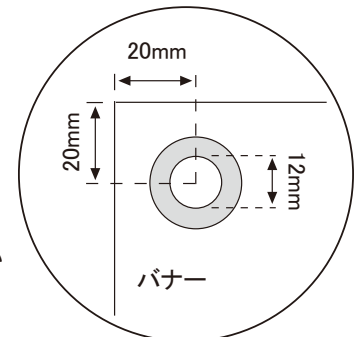

バナースタンド研究所

BANNER STAND LAB.